

KSE – Vibrationsdämpfer

KSE-PAVZ

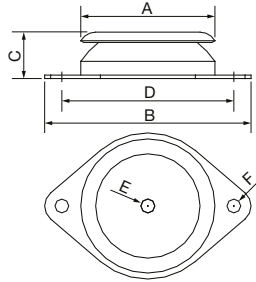

KSE-PAVZ sind Gummivibrationsdämpfer für den allgemeinen Einsatz in der Lufttechnik. Dienen zu Isolierung bei Übertragung von niederfrequenter Vibrationen, die von Ventilatoren und Lüftungsgeräten erzeugt werden.

- eine Belastung des Vibrationsdämpfers ist nur in Richtung der Achse der Befestigungsschraube bzw. des Trägers möglich
- optimierte Form und Material garantieren maximale Dämpfung der Vibrationsübertragung vom Treiber (Ventilator) zur festen Montagebasis
- Vibrationsdämpfer können für alle allgemeinen Anwendungen in der Lufttechnik und Industrie zur Montage von Axial-, Radial- und Sonderventilatoren, zur Montage von Kompressoren, Klimageräte, Kondensatoren, Elektromotoren usw. eingesetzt werden.
- Nach der Installation müssen der Zeitraum und die Art und Weise der Überprüfung des Zustands der Vibrationsdämpfer durch die Betriebsvorschriften festgelegt werden. Je nach Art der Belastung und der Umgebung müssen Überarbeitungen durchgeführt werden.

Bei Unklarheiten wenden Sie sich an unsere technischen Spezialisten, die Ihnen für jeden Ventilator typ einen passenden Schalldämpfer empfehlen.

Typ	A [mm]	B [mm]	C [mm]	D [mm]	Ø E [mm]	Ø F [mm]	max. Belastung* [Kg]
KSE-PAVZ-60 SH 45	60	90	24	76	M6	6,2	15
KSE-PAVZ-60 SH 60	60	90	24	76	M6	6,2	25
KSE-PAVZ-60 SH 75	60	90	24	76	M6	6,2	45
KSE-PAVZ-80 SH 45	80	120	27	100	M8	8,2	45
KSE-PAVZ-80 SH 60	80	120	27	100	M8	8,2	80
KSE-PAVZ-80 SH 75	80	120	27	100	M8	8,2	130
KSE-PAVZ-100 SH 45	100	148	28	124	M10	10,2	105
KSE-PAVZ-100 SH 60	100	148	28	124	M10	10,2	180
KSE-PAVZ-100 SH 75	100	148	28	124	M10	10,2	247
KSE-PAVZ-150 SH 45	150	214	39	182	M14	12,2	149
KSE-PAVZ-150 SH 60	150	214	39	182	M14	12,2	286
KSE-PAVZ-150 SH 75	150	214	39	182	M14	12,2	390

* für 1 Silentblock

KSE

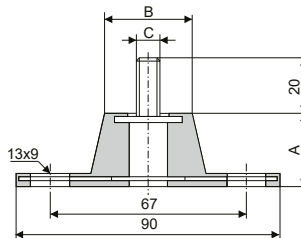

- Gummi-Silentblock
- absorbiert Vibrationen und reduziert Geräusche
- 1 Packung enthält 4 Stück

Typ	Lüftergewicht [Kg]	A [mm]	B [mm]	C [mm]
KSE-45	40-100	25	30	M8
KSE-70	80-200	35	40	M8

KSE – Vibrationsdämpfer

KSE-AM



- Antivibrationselemente aus Metall mit Löchern
- ermöglichen die Montage und Zentrierung auf der Basis

Einfache Wahl

Ermitteln Sie das Gesamtgewicht des Ventilators mit Zubehör und teilen Sie es durch 4. Wählen Sie entsprechend der Belastung bzw. entsprechend der vorgeschriebenen statischen Verformung ein geeignetes Antivibrationselement aus. Z.B. Ventilator TG7/4-1000 mit Zubehör mit einem Gewicht von 300 kg, $300 / 4 = 75$ kg. Auswahl von 4x KSE-AM-100M mit 15 mm statischer Verformung.

KSE-AM-25M – KSE-AM-125M

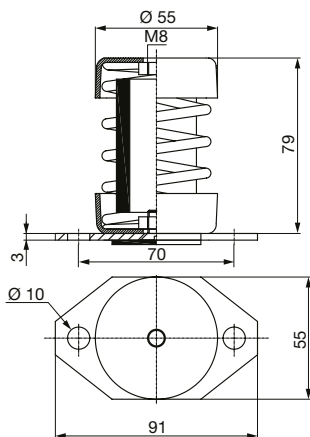

Typ	max. Belastung* [Kg]
KSE-AM-25M	25
KSE-AM-50M	50
KSE-AM-75M	75
KSE-AM-100M	100
KSE-AM-125M	125

* für 1 Silentblock

KSE-AM-150M – KSE-AM-550M

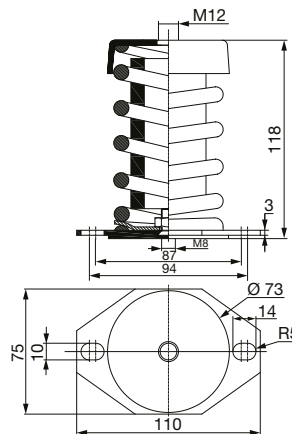

Typ	max. Belastung* [Kg]
KSE-AM-150M	150
KSE-AM-200M	200
KSE-AM-250M	250
KSE-AM-350M	350
KSE-AM-450M	450
KSE-AM-550M	550

* für 1 Silentblock

statische Verformung

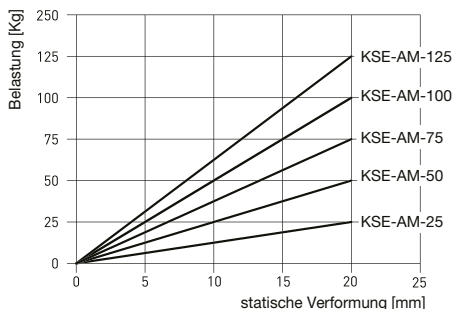

statische Verformung

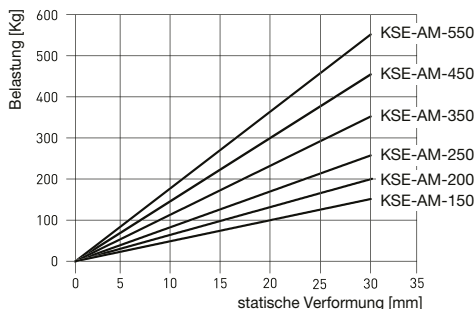

KSE – Vibrationsdämpfer

Antivibrationsinstallation eines Kurzgehäuselüfters mit KSE-AM

Ist bei Ventilatoren mit kurzem Gehäuse der Einsatz von Antivibrationselementen KSE-AM erforderlich, empfiehlt sich der Einbau einer Stütze zur Lastverteilung.

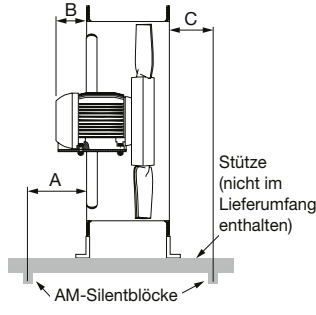

für eine sichere Installation sollte $A > B$ sein

Größe TGT, THGT	A [mm]	C [mm]
400	250	60
450	250	70
500	250	70
560	280	80
630	280	80
710	380	80
800	380	90
900	450	100
1000	450	100
1250	500	100

KSE-TM

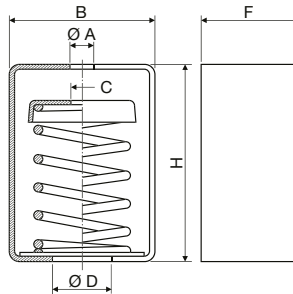

- Antivibrationselemente aus Metall mit Löchern
- ermöglichen den Einbau in die Decke

Typ	B [mm]	F [mm]	H [mm]	Ø A [mm]	Ø D [mm]	C [mm]	Belastung [Kg]	Verformung [mm]
KSE-TM-25	75	55	100	12	30	M8	25	24 ± 3,0
KSE-TM-50	75	55	100	12	30	M8	50	24 ± 3,0
KSE-TM-75	75	55	100	12	30	M8	75	24 ± 3,0
KSE-TM-100	75	55	100	12	30	M8	100	24 ± 3,0
KSE-TM-125	75	55	100	12	30	M8	125	24 ± 3,0